



Elemento luminoso LED

Serie 8010

– Conservar para su utilización en el futuro –

Índice

1	Indicaciones generales	3
1.1	Fabricante	3
1.2	Sobre este manual de instrucciones	3
1.3	Otros documentos.....	3
1.4	Conformidad con respecto a las normas y disposiciones.....	3
2	Explicación de los símbolos.....	4
2.1	Símbolos en el manual de instrucciones	4
2.2	Símbolos en el dispositivo	4
3	Seguridad.....	5
3.1	Utilización conforme a lo previsto	5
3.2	Cualificación del personal	5
3.3	Riesgos residuales.....	6
4	Transporte y almacenamiento	7
5	Montaje e instalación	7
5.1	Montaje/desmontaje.....	7
5.2	Instalación.....	7
6	Puesta en marcha.....	8
7	Funcionamiento	8
8	Conservación, mantenimiento, reparación	9
8.1	Conservación	9
8.2	Mantenimiento	9
8.3	Reparación.....	9
9	Devolución	9
10	Limpieza.....	9
11	Eliminación.....	10
12	Accesorios y piezas de repuesto	10
13	Apéndice A.....	10
13.1	Datos técnicos	10
14	Apéndice B.....	13
14.1	Dimensiones/dimensiones de fijación.....	13

1 Indicaciones generales

1.1 Fabricante

R. STAHL Schaltgeräte GmbH
Am Bahnhof 30
74638 Waldenburg
Alemania

Tel.: +49 7942 943-0
Fax: +49 7942 943-4333
Internet: r-stahl.com
Correo electrónico: info@r-stahl.com

1.2 Sobre este manual de instrucciones

- ▶ Leer con atención el presente manual de instrucciones antes utilizar el dispositivo, en especial las instrucciones de seguridad.
- ▶ Tener en cuenta todos los documentos relevantes (véase también el capítulo 1.3)
- ▶ Conservar el manual de instrucciones durante la vida útil del dispositivo.
- ▶ Conservar el manual de instrucciones siempre en un lugar accesible para el personal de manejo y mantenimiento.
- ▶ Entregar el manual de instrucciones a todos los propietarios o usuarios posteriores del dispositivo.
- ▶ Actualizar el manual de instrucciones con todos los documentos complementarios recibidos de R. STAHL.

N.º de identificación: 128911 / 8010606300
N.º de publicación: 2022-01-26·BA00-III·es·02

El manual original está redactado en alemán.
Este manual es vinculante en todo lo referido a cuestiones jurídicas.

1.3 Otros documentos

- Hoja de datos
- Manual 8602/3





Encontrará documentos en otros idiomas en r-stahl.com.

1.4 Conformidad con respecto a las normas y disposiciones



- Encontrará los certificados IECEX y ATEX, la declaración de conformidad de la UE y otros certificados nacionales para su descarga en el siguiente enlace:
<https://r-stahl.com/en/global/support/downloads/>.
- IECEX adicionalmente en: <http://iecex.iec.ch/>

2 Explicación de los símbolos

2.1 Símbolos en el manual de instrucciones

Símbolo	Significado
	Nota sobre trabajos sencillos
 PELIGRO!	Situación de peligro en la que la inobservancia de las medidas de seguridad puede causar lesiones graves o mortales y daños permanentes.
 ADVERTENCIA!	Situación de peligro en la que la inobservancia de las medidas de seguridad puede causar lesiones graves.
 ATENCIÓN!	Situación de peligro en la que la inobservancia de las medidas de seguridad puede causar lesiones leves.
AVISO!	Situaciones de peligro en las que la inobservancia de las medidas de seguridad puede causar daños materiales.

2.2 Símbolos en el dispositivo

Símbolo	Significado
NB 0158 <small>16338E00</small>	Organismo notificado para el control de calidad.
 <small>02198E00</small>	Dispositivo con certificación para áreas potencialmente explosivas conforme al marcado.
 <small>11048E00</small>	Indicaciones de seguridad que se deben tener en cuenta de manera obligatoria: en el caso de dispositivos con este símbolo se deben tener en cuenta los datos y/o indicaciones relevantes para la seguridad incluidos en el manual de instrucciones.

3 Seguridad

El dispositivo se ha fabricado según el estado actual de la técnica y cumpliendo las reglas técnicas de seguridad reconocidas. No obstante, al utilizarlo existe el peligro de que el usuario o terceras personas sufran lesiones o de que se produzcan daños en el dispositivo, daños materiales de otro tipo y daños medioambientales.

- ▶ Utilizar el dispositivo únicamente
 - en perfecto estado.
 - conforme a lo previsto y teniendo en cuenta las medidas de seguridad y los peligros.
 - siguiendo las indicaciones de este manual de instrucciones.

3.1 Utilización conforme a lo previsto

El elemento luminoso de la serie 8010 está previsto para ser instalado en envolventes del tipo de protección contra ignición "Seguridad aumentada" "Ex e". Está autorizado para el uso en áreas potencialmente explosivas de zona 1 y 2 y en zonas seguras.

Dentro de la utilización conforme a lo previsto se incluye el cumplimiento de las indicaciones de este manual de instrucciones y de los documentos relevantes, por ejemplo la hoja de datos. Cualquier otro uso del dispositivo se considerará una utilización no conforme a lo previsto.

3.2 Cualificación del personal

Para las tareas descritas en el presente manual de instrucciones se requiere personal especializado con la correspondiente cualificación. Ello se aplica sobre todo para los trabajos relacionados con:

- Montaje/desmontaje del dispositivo
- Instalación
- Puesta en marcha
- Conservación, reparación, limpieza

El personal especializado que ejecuta estas tareas debe contar con un nivel de conocimientos que abarque las normas y disposiciones nacionales relevantes.

¡Para las tareas en atmósferas potencialmente explosivas se requieren conocimientos adicionales! R. STAHL recomienda un nivel de conocimientos descrito en las siguientes normas:

- IEC/EN 60079-14 (Diseño, elección y realización de las instalaciones eléctricas)
- IEC/EN 60079-17 (Inspección y mantenimiento de instalaciones eléctricas)
- IEC/EN 60079-19 (Reparación, revisión y reconstrucción del equipo)

3.3 Riesgos residuales

3.3.1 Peligro de explosión

Aunque un dispositivo se haya fabricado según el estado actual de la técnica, en áreas potencialmente explosivas no es posible descartar por completo el peligro de explosión.

- ▶ En áreas potencialmente explosivas, todos los pasos de trabajo deben realizarse con especial cuidado.
- ▶ Transportar, almacenar, planificar, montar y manejar el dispositivo únicamente si se cumple lo estipulado en los datos técnicos (véase el capítulo "Datos técnicos").

Los posibles momentos de peligro ("riesgos residuales") pueden diferenciarse según las siguientes causas:

Daños mecánicos

Durante el transporte, el montaje o la puesta en marcha, el dispositivo puede sufrir daños. Este tipo de daños pueden anular total o parcialmente la protección contra explosiones del dispositivo, entre otros problemas. Como consecuencia pueden tener lugar explosiones en las que se produzcan lesiones graves e incluso la muerte.

- ▶ Transportar el dispositivo solo en su embalaje original o en un envoltorio similar. Tener en cuenta las condiciones ambientales a la hora de elegir el embalaje para el transporte (véase el capítulo "Datos técnicos").
- ▶ Comprobar el embalaje y el dispositivo en busca de daños. En caso de detectar daños, notificarlos inmediatamente a R. STAHL. No poner en funcionamiento el dispositivo dañado.
- ▶ Almacenar el dispositivo en su embalaje original en un lugar seco (sin condensación), en una posición estable y protegido frente a vibraciones.

Montaje, instalación, puesta en marcha, mantenimiento o limpieza inadecuados

Los trabajos básicos, como el montaje, la puesta en marcha, el mantenimiento o la limpieza únicamente pueden ser realizados por personas cualificadas que sigan las disposiciones nacionales vigentes en el país de uso. De lo contrario la protección contra explosiones puede quedar inutilizada. Como consecuencia, pueden tener lugar explosiones en las que se produzcan lesiones graves e incluso la muerte.

- ▶ El montaje, la instalación, la puesta en marcha y el mantenimiento únicamente pueden ser realizados por personal cualificado y autorizado (véase el capítulo 3.2).
- ▶ Colocar un máximo de 2 líneas eléctricas en un borne.
- ▶ No reconstruir ni modificar el dispositivo.
- ▶ Las reparaciones del dispositivo solo puede realizarlas R. STAHL.
- ▶ Limpiar el dispositivo cuidadosamente solo con un paño húmedo y sin utilizar soluciones o productos de limpieza abrasivos, agresivos o que rayen el dispositivo.

4 Transporte y almacenamiento

- ▶ Transportar y almacenar el dispositivo con cuidado y teniendo en cuenta las indicaciones de seguridad (véase el capítulo "Seguridad").

5 Montaje e instalación

5.1 Montaje/desmontaje

- ▶ Montar el dispositivo con mucho cuidado y solo teniendo en cuenta las indicaciones de seguridad (véase el capítulo "Seguridad").
- ▶ Leer con detenimiento las siguientes condiciones e instrucciones de montaje y seguirlas de forma exacta.

¡AVISO! Daños en el dispositivo al encajar el elemento luminoso en un soporte.

La inobservancia puede provocar daños materiales.

- ▶ No ladear el elemento luminoso al colocarlo.
- ▶ Asegurarse de que el elemento luminoso haya quedado bien fijado.



Para instalación frontal, véase la descripción en el manual 8602/3.

5.2 Instalación

- ▶ Observar las indicaciones en el capítulo "Datos técnicos".
- ▶ Realizar la conexión del conductor con especial cuidado.
- ▶ No colocar más de 2 líneas eléctricas en un borne.
- ▶ Respetar la longitud de pelado (véase la figura).
- ▶ Asegurarse de que el aislamiento del conductor llegue hasta los puntos de embornado, pero que no quede sujeto.
- ▶ No dañar el conductor al retirar el aislamiento (con un objeto punzante).
- ▶ Asegurarse de que no se sobrepasen las temperaturas máximas admisibles del conductor y de la superficie seleccionando unas líneas eléctricas y un modo de tendido adecuados.
- ▶ Evitar los daños mecánicos en el aislamiento de los conductores causados por piezas metálicas puntiagudas o móviles.
- ▶ Respetar los pares de apriete indicados.

Tipo de conexión	Conexión con tornillos
Capacidad de conexión	Es posible instalar 1 o 2 conductores en un borne de conexión. Los dos conductores deben presentar la misma sección transversal, así como estar compuestos del mismo material.
Par de apriete	1,2 Nm

Esquemas de medidas (todas las medidas en mm [pulgadas]) –
Se reserva el derecho a modificaciones

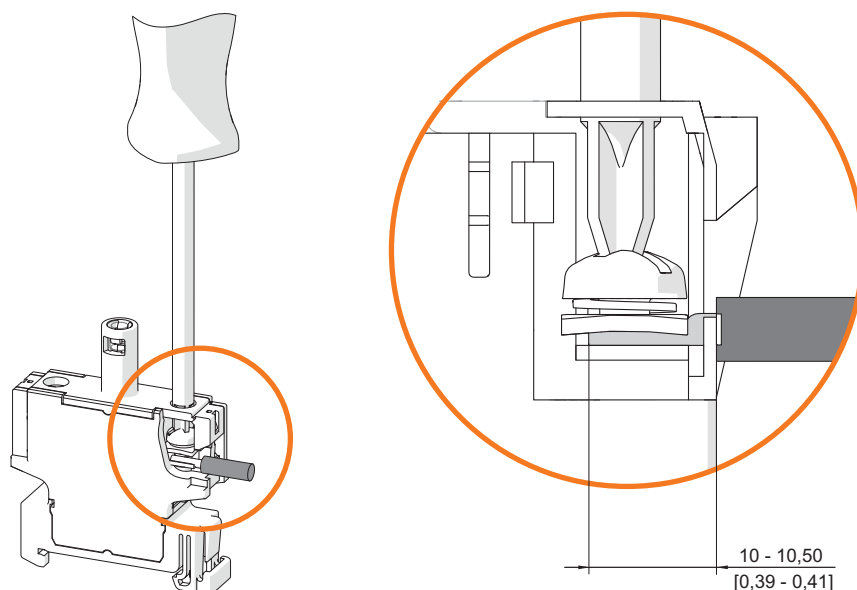

Conexión con tornillos

23133E00

6 Puesta en marcha

Antes de la puesta en marcha, realizar las siguientes comprobaciones:

- ▶ Controlar que el montaje y la instalación se hayan realizado correctamente.
- ▶ Comprobar que el dispositivo no presente daños.
- ▶ En caso necesario, retirar los cuerpos extraños.
- ▶ Comprobar que se hayan observado los pares de apriete especificados.

7 Funcionamiento

El elemento luminoso 8010 se monta en instalaciones específicas del cliente.

Sus requisitos durante el funcionamiento también dependen de las condiciones de utilización y de la instalación in situ.

Modo de funcionamiento

Las luces piloto señalizan el estado encendiendo o apagando una señal luminosa. Indican el estado de conmutación junto con un dispositivo de mando. La señal luminosa se dirige fuera de la envoltura mediante un cuerpo de lente para indicador luminoso transparente provisto de óptica de difusión. De este modo, la emisión de la señal de la luz piloto es reconocible incluso en condiciones de poca visibilidad. Se pueden emitir señales en rojo, amarillo, verde, azul y blanco con lentes de colores mediante filtros de colores.

8 Conservación, mantenimiento, reparación

- ▶ Tener en cuenta las normas y disposiciones nacionales vigentes en el país de uso, p. ej. IEC/EN 60079-14, IEC/EN 60079-17, IEC/EN 60079-19.

8.1 Conservación

Complementariamente a las reglas nacionales, comprobar lo siguiente:

- Que no se observen grietas ni otros daños visibles en el dispositivo.
- Que las líneas eléctricas embornadas estén bien fijadas.
- Que se mantenga la temperatura ambiente admisible.
- Que se respete la utilización conforme a lo previsto.

8.2 Mantenimiento

- ▶ Realizar el mantenimiento del dispositivo siguiendo las disposiciones nacionales vigentes y las indicaciones de seguridad del presente manual de instrucciones (capítulo "Seguridad").

8.3 Reparación

- ▶ Las reparaciones del dispositivo solo puede realizarlas R. STAHL.

9 Devolución

- ▶ La devolución y el embalaje de los dispositivos solo puede realizarse tras consultar a R. STAHL. Para ello, contacte con la filial correspondiente de R. STAHL.

Para la devolución en caso de reparación/requerir asistencia técnica, está a su disposición el servicio de atención al cliente de R. STAHL.

- ▶ Póngase en contacto personalmente con el servicio de atención al cliente.

o

- ▶ Visite la página web r-stahl.com.
- ▶ En «Support» (Soporte) > «RMA» (Formular RMA) > Seleccionar «RMA-REQUEST» (Solicitar certificado RMA).
- ▶ Rellenar el formulario y enviarlo.
Recibirá inmediatamente por correo electrónico un certificado RMA.
Imprima este fichero.
- ▶ Enviar el dispositivo en el embalaje junto con el certificado RMA a R. STAHL Schaltgeräte GmbH (consulte la dirección en el capítulo 1.1).

10 Limpieza

- ▶ Para evitar la electricidad electrostática, los dispositivos situados en áreas potencialmente explosivas únicamente pueden limpiarse con un paño húmedo.
- ▶ Para una limpieza en húmedo, utilizar agua o un producto de limpieza suave que no raye ni sea corrosivo.
- ▶ No emplear productos de limpieza o disolventes agresivos.

11 Eliminación

- ▶ Tener en cuenta las normativas nacionales y locales vigentes y las disposiciones legales relativas a la eliminación.
- ▶ Reciclar los materiales por separado.
- ▶ Asegurar una eliminación respetuosa con el medioambiente de todos los componentes conforme a las disposiciones legales.

12 Accesorios y piezas de repuesto

¡AVISO! Fallo de funcionamiento o daños en el dispositivo debido al uso de componentes no originales.

La inobservancia puede provocar daños materiales.

- ▶ Utilizar únicamente accesorios y piezas de repuesto originales de R. STAHL Schaltgeräte GmbH (véase la hoja de datos).

13 Apéndice A

13.1 Datos técnicos

Protección contra explosiones

Modelo	Elemento luminoso LED 8010/6
Global (IECEX)	
Gas y minería	IECEX PTB 17.0022U Ex db eb IIC Gb Ex db ia ib IIC Gb Ex db eb I Mb Ex db ia ib I Mb
Europa (ATEX)	
Gas y minería	PTB 17 ATEX 1005 U ⊕ II 2 G Ex db eb IIC Gb ⊕ II 2 G Ex db ia ib IIC Gb ⊕ I M2 Ex db eb I Mb ⊕ I M2 Ex db ia ib I Mb
Homologaciones y certificados	
Homologaciones	IECEX, ATEX, otras bajo pedido
Modelo	Elemento luminoso LED 8010/6 SA (equipo eléctrico simple)
Europa (ATEX)	Para EPL Gb IIC T4
Homologaciones y certificados	
Homologaciones	Evaluación según EN 60079-11

Datos técnicos

Datos eléctricos

Tensión de funcionamiento asignada	Ex e: 12... 240 V CA ($\pm 10\%$) 12... 240 V CC ($\pm 10\%$) Ex i: 12... 24 V CC ($\pm 10\%$) Máx. 30 V CC SA: Máx. 12 V CC
Valores máximos de seguridad	Ex i: $U_i \leq 30\text{ V}$, $I_i \leq 150\text{ mA}$, $P_i \leq 1\text{ W}$, la inductancia L_i y la capacidad C_i son irrelevantes SA: $P_i \leq 35\text{ mW}$, la inductancia L_i y la capacidad C_i son irrelevantes
Rango de frecuencia asignada	0... 60 Hz
Corriente de funcionamiento asignada	Ex e: Máx. 12 mA Ex i: Máx. 20 mA SA: Máx. 20 mA
Potencia de funcionamiento asignada	Máx. 1 W
Categoría de sobretensión	2
Protección contra cortocircuito	No se requiere ningún fusible previo y puede instalarse directamente en el cable de alimentación hasta 254 V. Para > 254 V se recomienda un limitador de tensión (n.º art. 128855).
Vida útil eléctrica	10 ⁵ Horas de luz

Datos luminotécnicos

Lámpara	LED blanco
Color de iluminación	Rojo, amarillo, verde, azul, blanco con lentes de colores/filtros de colores (no incluidos en el suministro)

Datos técnicos

Condiciones ambientales

Temperatura ambiente	8010/6 Ex e:	T_a : -60... +75 °C
	8010/6 Ex i, 8010/6 SA:	T_a : -60... +80 °C

Componentes:

	T6			T5				
	$T_a \leq 60\text{ °C}$	$T_a \leq 65\text{ °C}$	$T_a \leq 70\text{ °C}$	$T_a \leq 60\text{ °C}$	$T_a \leq 65\text{ °C}$	$T_a \leq 70\text{ °C}$	$T_a \leq 75\text{ °C}$	$T_a \leq 80\text{ °C}$

Variante	Tensión de funcionamiento asignada							
8010/6 Ex e:	$\leq 240\text{ V}$	$\leq 120\text{ V}$	$\leq 42\text{ V}$	$\leq 240\text{ V}$	$\leq 120\text{ V}$	$\leq 60\text{ V}$	$\leq 24\text{ V}$	–
8010/6 Ex i:	$\leq 30\text{ V}$	$\leq 30\text{ V}$	$\leq 24\text{ V}$	$\leq 30\text{ V}$	$\leq 30\text{ V}$	$\leq 30\text{ V}$	$\leq 24\text{ V}$	$\leq 12\text{ V}$
8010/6 SA:	$\leq 12\text{ V}$	$\leq 12\text{ V}$	$\leq 12\text{ V}$	$\leq 12\text{ V}$	$\leq 12\text{ V}$	$\leq 12\text{ V}$	$\leq 12\text{ V}$	$\leq 12\text{ V}$

Montaje de grupo:

Las condiciones de montaje influyen en la temperatura ambiente

Temperatura de servicio	8010/6 Ex e:	-60... +85 °C
	8010/6 Ex i, 8010/6 SA:	-60... +100 °C
Temperatura de almacenamiento		-60... +65 °C

Datos mecánicos

Material	
Envolvente	Poliamida
Sección de conexión	0,32 mm ² (AWG 22)... 2,5 mm ² (AWG 14) unifilar/de hilo fino/de hilo fino con virola de cable
Par de apriete	Véase el capítulo "Instalación"
Grado de protección	IP20

Encontrará más datos técnicos en r-stahl.com.

14 Apéndice B

14.1 Dimensiones/dimensiones de fijación

Esquemas de medidas (todas las medidas en mm [pulgadas]) –
Se reserva el derecho a modificaciones

ES

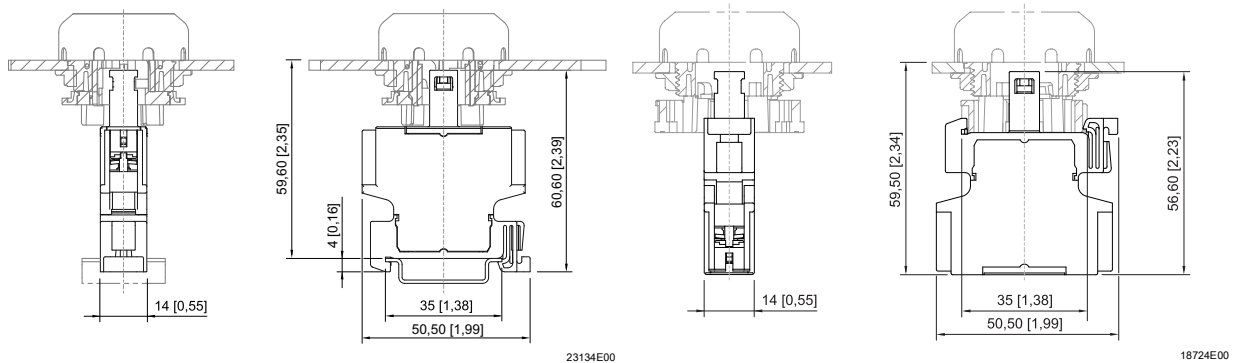

Elemento luminoso LED 8010/6
Montaje en raíles de montaje DIN

Elemento luminoso LED 8010/6
Instalación frontal

Subcon-
juntos
Montaje en
raíles de
montaje
DIN

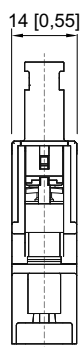

23135E00

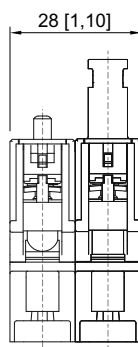

23136E00

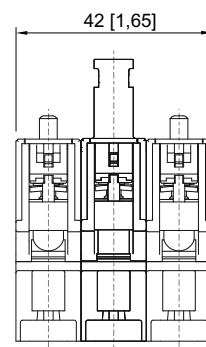

23137E00

Simple

Doble

Triple

Subcon-
juntos
Instalación
frontal

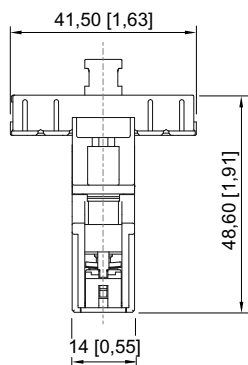

23138E00

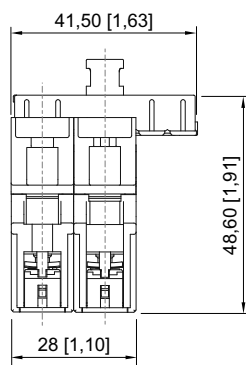

23139E00

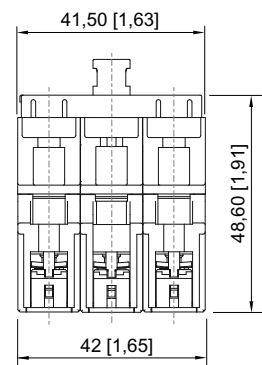

23140E00

Simple

Doble

Triple

Konformitätsbescheinigung
Attestation of Conformity
Attestation Écrite de Conformité

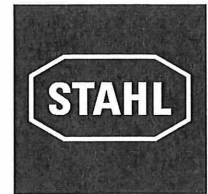

R. STAHL Schaltgeräte GmbH • Am Bahnhof 30 • 74638 Waldenburg, Germany
 erklärt in alleiniger Verantwortung, *declares in its sole responsibility, déclare sous sa seule responsabilité,*

dass das Produkt: LED-Leuchtelement
that the product: LED-element
que le produit: DEL-élément

Typ(en), type(s), type(s): 8010/6

mit den Anforderungen der folgenden Richtlinien und Normen übereinstimmt.
is in conformity with the requirements of the following directives and standards.
est conforme aux exigences des directives et des normes suivantes.

Richtlinie(n) / Directive(s) / Directive(s)		Norm(en) / Standard(s) / Norme(s)
2014/34/EU 2014/34/EU 2014/34/UE	ATEX-Richtlinie ATEX Directive Directive ATEX	EN IEC 60079-0:2018 EN 60079-1:2014 EN 60079-7:2015 + A1:2018 EN 60079-11:2012
Kennzeichnung, marking, marquage:		II 2 G Ex db eb IIC Gb Ⓢ II 2 G Ex db ia ib IIC Gb I M2 Ex db eb I Mb I M2 Ex db ia ib I Mb NB0158
EG/EU-Baumusterprüfbescheinigung: <i>EC/EU Type Examination Certificate:</i> <i>Attestation d'examen CE/UE de type:</i>		PTB 17 ATEX 1005 U (Physikalisch-Technische Bundesanstalt, Bundesallee 100, 38116 Braunschweig, Germany, NB0102)
Produktnormen nach Niederspannungsrichtlinie: <i>Product standards according to Low Voltage Directive:</i> <i>Normes des produit pour la Directive Basse Tension:</i>		EN 60947-1:2007 + A1:2011 + A2:2014 EN 60947-5-1:2004 + A1:2009 + AC:2004 + AC:2005
2014/30/EU 2014/30/EU 2014/30/UE	EMV-Richtlinie EMC Directive Directive CEM	EN 60947-1:2007 + A1:2011 + A2:2014 EN 60947-5-1:2004 + A1:2009 + AC:2004 + AC:2005
2011/65/EU 2011/65/EU 2011/65/UE	RoHS-Richtlinie RoHS Directive Directive RoHS	EN 50581:2012

Spezifische Merkmale und Bedingungen für den Einbau siehe Betriebsanleitung.
Specific characteristics and how to incorporate see operating instructions.
Caractéristiques et conditions spécifiques pour l'installation voir le mode d'emploi.

Waldenburg, 2020-01-31

Ort und Datum
Place and date
Lieu et date

i.V.

Holger Semrau
Leiter Entwicklung Schaltgeräte
Director R&D Switchgear
Directeur R&D Appareillage

i.V.

Jürgen Freimüller
Leiter Qualitätsmanagement
Director Quality Management
Directeur Assurance de Qualité

Bescheinigung - Einfaches elektrisches Betriebsmittel
Conformity - Simple apparatus
Conformité - Matériel simple



R. STAHL Schaltgeräte GmbH • Am Bahnhof 30 • 74638 Waldenburg, Germany
 erklärt in alleiniger Verantwortung, declares in its sole responsibility, déclare sous sa seule responsabilité,

dass das Produkt: **LED-Leuchtelement**
 that the product: *LED-elementControl switch*
 que le produit: *DEL-élément*
 Typ(en), type(s), type(s): **8010/6-**-3**

Basierend auf IEC / EN 60079-11, Kapitel 5.7 als einfaches Betriebsmittel verwendet werden kann.
Based on IEC / EN 60079-11, clause 5.7, can be used as a simple apparatus.
Basé sur IEC / EN 60079-11, clause 5.7, peut être utilisé comme un matériel simple.

Kennzeichnung, marking, marquage: **Simple apparatus**

Bewertung / Assessment / Évaluation	
Bewertung basiert auf Ex-Konformitätszertifikat: <i>Evaluation based on Ex certificate of conformity:</i> <i>Évaluation basée sur le certificat de conformité Ex:</i>	IECEX: IECEX PTB 17.0022U ATEX: PTB 17 ATEX 1005 U
Produkt enthält keine Spannungsbegrenzungs-, Strombegrenzungs- und / oder Schutzvorrichtungen <i>Product contains no voltage limiting, current limiting and / or protective devices</i> <i>Produit ne contient aucune limitation de tension, limitation de courant et / ou dispositifs de protection</i>	
Produkt enthält keine Teile zur Erhöhung der verfügbaren Spannung und des verfügbaren Stroms <i>Product contains no devices to increase the available voltage and available current</i> <i>Produit ne contient aucun dispositif pour augmenter la tension et le courant disponibles</i>	
Produkt gewährleistet die Integrität der Isolierung des eigensicheren Stromkreises gegen Erde. Bemessungsisolationsspannung: ≥ 500 V <i>Product maintains integrity of the isolation from earth of the intrinsically safe circuit. Rated insulation voltage:</i> <i>Produit maintient l'intégrité de l'isolation par rapport à la terre du circuit à sécurité intrinsèque. Tension d'isolation nominale:</i>	
Produkt entspricht den Anforderungen der EN 60079-0 - Vermeidung von elektrostatischer Aufladung: Muss in Ex eb Gehäuse installiert sein <i>Product meets requirements of EN 60079-0 - avoidance of build-up of electrostatic charge: Must be installed in Ex eb enclosure</i> <i>Produit répond aux exigences de la norme EN 60079-0 - éviter l'accumulation de charges électrostatiques: Doit être installé dans un boîtier Ex eb</i>	
Produkt ist klassifiziert für die Temperaturklasse T6 im Umgebungstemperaturbereich: <i>Product is classified for temperature class T6 at ambient temperature range:</i> <i>Produit est classé pour la classe de température T6 dans la plage de température ambiante:</i>	$-60\text{ °C} \leq T_a \leq +70\text{ °C}$
Maximal zulässige eigensichere Werte sind: <i>Maximum permissible intrinsically safe values are:</i> <i>Valeurs maximales de sécurité intrinsèque maximales admissibles sont les suivantes:</i>	U_i = 60 V, I_i = 200 mA, P_i = 1.3 W C_i, L_i sind vernachlässigbar, are negligible, sont négligeable
Produkt ist geeignet für die Verwendung in Gasgruppe: <i>Product is suitable for use in gas group:</i> <i>Le produit convient pour une utilisation dans un groupe de gaz:</i>	IIC
Produkt ist geeignet für die Verwendung in: <i>Product is suitable for use in:</i> <i>Le produit convient pour une utilisation dans:</i>	Zone 1

Waldenburg, 2021-01-27

Ort und Datum
Place and date
Lieu et date

i.V.

Werner Förstner
Leiter Zertifizierung IC
Head of Certification IC
Chef de certification IC

i.V.

Holger Semrau
Leiter Entwicklung Schaltgeräte
Director R&D Switchgear
Directeur R&D Appareillage