



Combiné sonore et lumineux GRP - 110 dB(A) / 5 joules, avec enveloppe antidéflagrante

Série YL6S

Sommaire

1	Indications générales.....	3
1.1	Fabricant.....	3
1.2	Informations concernant le mode d'emploi	3
1.3	Autres documents.....	3
1.4	Conformité aux normes et dispositions.....	3
2	Explication des symboles.....	3
2.1	Symboles figurant dans le mode d'emploi	3
2.2	Consignes d'avertissement.....	4
2.3	Symboles sur le dispositif	5
3	Consignes de sécurité	5
3.1	Conservation du mode d'emploi	5
3.2	Qualification du personnel	5
3.3	Utilisation sûre	6
3.4	Transformations et modifications.....	6
4	Fonction et structure du dispositif	7
4.1	Fonction	7
5	Caractéristiques techniques.....	8
6	Transport et stockage	10
7	Montage et installation.....	11
7.1	Cotes / cotes de fixation.....	11
7.2	Montage / démontage, position d'utilisation.....	12
7.3	Installation.....	13
8	Mise en service.....	21
9	Fonctionnement	22
9.1	Dépannage	22
10	Maintenance, entretien, réparation	22
10.1	Maintenance et entretien	22
10.2	Réparation	23
10.3	Retour	23
11	Nettoyage.....	23
12	Élimination	23
13	Accessoires et pièces de rechange	24

1 Indications générales

1.1 Fabricant

R. STAHL Schaltgeräte GmbH
Business Unit Lighting & Signalling
Nordstr. 10
D-99427 Weimar
Allemagne

Tél. : +49 3643 4324
Fax : +49 3643 4221-76
Internet : r-stahl.com
E-mail : info@r-stahl.com

R. STAHL Schaltgeräte GmbH

Am Bahnhof 30
D-74638 Waldenburg
Allemagne

Tél. : +49 7942 943-0
Fax : +49 7942 943-4333
Internet : r-stahl.com
E-mail : info@r-stahl.com

1.2 Informations concernant le mode d'emploi

N° d'identification : 290397 / YL6S60300100
Numéro de publication : 2022-03-14-BA00-III-fr-05

La notice originale est la version anglaise.
Celle-ci est juridiquement contraignante pour toutes les questions juridiques.

1.3 Autres documents

- Fiche technique



Documents en d'autres langues, voir r-stahl.com.









1.4 Conformité aux normes et dispositions

Les certificats IECEx, ATEX, la déclaration de conformité UE et d'autres certificats nationaux peuvent être téléchargés sous le lien suivant :
<https://r-stahl.com/en/global/support/downloads/>.
IECEx également sous : <http://iecex.iec.ch/>

2 Explication des symboles

2.1 Symboles figurant dans le mode d'emploi



Symbole	Signification
	Conseils et recommandations concernant l'utilisation du dispositif
	Danger en général
	Danger provoqué par une atmosphère explosive

-  = Feu à éclat
-  = Signal
-  = Prise de terre
-  = Avertisseur sonore niveau 1
-  = Avertisseur sonore niveau 2
-  = Avertisseur sonore niveau 3
-  = Signal sonore
-  = Prise téléphonique
-  = Régulateur de volume





2.2 Consignes d'avertissement

Il est impératif de respecter les consignes d'avertissement pour réduire le risque lié à la construction et au fonctionnement. Les consignes d'avertissement sont structurées de la manière suivante :

- Mots d'avertissement : DANGER, AVERTISSEMENT, ATTENTION, AVIS
- Type de danger/dommage et origine
- Conséquences du danger
- Prise de mesures de correction pour éviter le danger ou le dommage

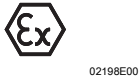
	DANGER
	Danger pour les personnes Le non-respect de l'instruction entraîne des blessures graves ou même la mort.
	AVERTISSEMENT
	Danger pour les personnes Le non-respect de l'instruction peut entraîner des blessures graves ou même la mort.
	ATTENTION
	Danger pour les personnes Le non-respect de l'instruction peut entraîner des blessures légères.
AVIS	
Éviter tout dégât matériel Le non-respect de l'instruction peut entraîner des dégâts matériels sur le dispositif et/ou dans son environnement.	

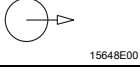
2.3 Symboles sur le dispositif

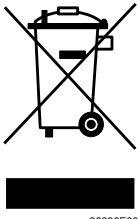
Symbole	Signification
	Marquage CE conformément à la directive actuelle en vigueur.
	Dispositif homologué pour les zones Ex selon le marquage.
	Entrée
	Sortie
	Consignes de sécurité devant impérativement être prises en compte : si un dispositif porte ce symbole, les données correspondantes et/ou les avis relatifs à la sécurité contenus dans le mode d'emploi doivent impérativement être observés !
	Marquage conformément à la directive WEEE 2012/19/UE

3 Consignes de sécurité

3.1 Conservation du mode d'emploi

- Lire attentivement le mode d'emploi.
- Conserver le mode d'emploi sur le lieu d'implantation du dispositif.
- Tous les documents et les modes d'emploi des dispositifs à raccorder livrés avec ceux-ci doivent être respectés.

3.2 Qualification du personnel

Les opérations décrites dans ce mode d'emploi doivent exclusivement être exécutées par un personnel qualifié formé à cet effet. Ceci s'applique en particulier aux travaux relevant des domaines

- Ingénierie
- Montage/démontage du dispositif
- Installation (électrique)
- Mise en service
- Maintenance, réparation, nettoyage

Les personnels qualifiés exécutant ces opérations doivent avoir un niveau de connaissances satisfaisant aux dispositions et normes locales applicables.

Des connaissances supplémentaires sont requises pour les opérations exécutées en zone Ex ! R. STAHL recommande le niveau de connaissances décrit dans les normes suivantes :

- CEI/EN 60079-14 (ingénierie, sélection et montage d'installations électriques)
- CEI/EN 60079-17 (contrôle et maintenance d'installations électriques)
- CEI/EN 60079-19 (réparation de dispositif, révision et remise en état)

3.3 Utilisation sûre

Avant le montage

- Veuillez lire et respecter les consignes de sécurité mentionnées dans le présent mode d'emploi !
- S'assurer que le contenu du présent mode d'emploi a été entièrement assimilé par le personnel compétent.
- Le dispositif ne doit être utilisé que conformément aux dispositions et pour l'application pour laquelle il est prévu.
- En cas de conditions de fonctionnement non couvertes par les caractéristiques techniques du dispositif, veuillez impérativement vous adresser à la société R. STAHL Schaltgeräte GmbH.
- S'assurer que le dispositif n'est pas endommagé.
- Nous ne saurions être tenus pour responsables de dommages résultant d'une utilisation erronée ou non autorisée du dispositif ou du non-respect du présent mode d'emploi.



Lors du montage et de l'installation

- L'assemblage et l'installation ne doivent être exécutés que par du personnel qualifié et autorisé (voir chapitre « Qualification du personnel »).
- Installer le dispositif exclusivement dans des zones pour lesquelles il est adapté en raison de son marquage.
- Respecter les indications (caractéristiques techniques et conditions d'utilisation) figurant sur les plaques signalétiques et les panneaux de signalisation du dispositif lors de l'installation et de l'utilisation.
- Avant l'installation, s'assurer que le dispositif n'est pas endommagé.

Mise en service, maintenance, réparation

- La mise en service et la réparation ne doivent être exécutées que par du personnel qualifié et autorisé (voir chapitre « Qualification du personnel »).
- Avant la mise en service, s'assurer que le dispositif n'est pas endommagé.
- Effectuer uniquement les travaux de maintenance décrits dans le présent mode d'emploi.

3.4 Transformations et modifications

	<p style="text-align: center;">DANGER</p> <p>Risque d'explosion dû aux transformations et aux modifications sur le dispositif ! Le non-respect de cette indication peut causer des blessures graves ou mortelles.</p> <ul style="list-style-type: none"> • Toute transformation ou modification sur le dispositif est interdite.
	<p>Nous n'endossons aucune responsabilité et n'accordons aucune garantie pour des dommages résultant de transformations et de modifications.</p>

4 Fonction et structure du dispositif

	DANGER
	<p>Risque d'explosion résultant d'une utilisation non conforme à l'emploi prévu ! Le non-respect de cette indication peut causer des blessures graves ou mortelles.</p> <ul style="list-style-type: none"> • N'utiliser le dispositif que conformément aux conditions de fonctionnement définies dans ce mode d'emploi. • N'utiliser le dispositif que pour l'application mentionnée dans le présent mode d'emploi.

FR

4.1 Fonction

Domaine d'application

La gamme de produits YL6S fournit des signaux d'alarme sonores et lumineux servant à indiquer au moyen d'une alarme, d'un avertissement ou d'un avis, le dysfonctionnement / démarrage d'un appareil ou tout autre problème de sécurité. Les signaux sonores et lumineux peuvent être utilisés indépendamment ou de manière combinée. Le dispositif se distingue par sa résistance à la corrosion et convient donc parfaitement pour une utilisation dans des environnements extrêmement rudes, à la fois onshore et offshore. Pour une utilisation en zones Ex, les dispositifs sont équipés d'une protection contre les explosions pour les zones ATEX/IECEx 1 et 2 en présence de gaz ainsi que 21 et 22 en présence de poussière. Le dispositif offre une protection contre les groupes de gaz IIB et IIC ainsi qu'une protection contre la poussière du groupe IIIC.

Mode de fonctionnement

Le feu à éclat doit être considéré comme une alarme supplémentaire en cas d'alarme/évacuation au sein des bâtiments et installations.

Le dispositif ne convient pas pour un service continu.

La durée de vie du tube à éclat au xénon est garantie pour le nombre de signaux clignotants suivant :

Variante	Nombre de signaux clignotants
5 J	2 millions

5 Caractéristiques techniques

Protection contre les explosions

Mondial (IECEx)

Gaz et poussière

IECEx BAS 14.0064
 CEI 60079-0 : 2011 / CEI 60079-1 : 2007 / CEI 60079-31 : 2013
 Ex d IIB T* Ta -** ... +** °C Gb
 Ex d IIC T* Ta -** ... +** °C Gb
 Ex tb IIIC T*** °C Ta -** ... +** °C Db IP66

Europe (ATEX)

Gaz et poussière

Baseefa14ATEX0126
 EN 60079-0 : 2012 / EN 60079-1 : 2007 / EN 60079-31 : 2009
 (CEI 60079-31 : 2013)
 Ⓢ II 2 G Ex d IIB T* Ta -** ... Ta +** °C Gb
 Ⓢ II 2 G Ex d IIC T* Ta -** ... Ta +** °C Gb
 Ⓢ II 2 D Ex tb IIIC T*** °C Ta -** ... +** °C Db IP66

Tableau des versions de produit

Homologué pour les températures suivantes en zones Ex

Énergie des éclats et tension	Classe de température *	Max. Température de surface ***	Plage de température ambiante autorisée
5 J 24 V DC	T5	T95 °C	-60 ... +40 °C
	T4	T110 °C	-60 ... +55 °C
5 J 48 V DC	T5	T95 °C	-60 ... +40 °C
	T4	T110 °C	-60 ... +55 °C
5 J 115 V AC	T5	T95 °C	-60 ... +40 °C
	T4	T110 °C	-60 ... +55 °C
5 J 230 V AC	T5	T95 °C	-60 ... +40 °C
	T4	T110 °C	-60 ... +55 °C

Attestations et certificats

Attestations

IECEx, ATEX, Kazakhstan, Russie, Biélorussie

Caractéristiques techniques

Caractéristiques électriques

Tension assignée d'emploi	24 ou 48 V DC 115 ou 230 V AC					
Courant de démarrage	24 V / 48 V DC		115 V AC		230 V AC	
	I_{max}	Durée	I_{max}	Durée	I_{max}	Durée
	17,7 A	220 μ s	21 A	500 μ s	33 A	310 μ s
Courant absorbé	Valeurs calculées. Le combiné sonore et lumineux se compose de deux circuits électriques séparés.					
	24 V DC	600 mA				
	48 V DC	420 mA				
	115 V AC	280 mA				
	230 V AC	115 mA				
	* Son 1					
Paramètres de fonctionnement	± 10 %					
Surveillance de ligne	Oui					

Conditions ambiantes

Plage de température ambiante fonctionnelle	24 V DC / 48 V DC: -50 ... +XX* °C
	115 V AC: -40 ... +XX* °C
	230 V AC: -40 ... +XX* °C
	XX* Température ambiante max. voir certificat

Caractéristiques mécaniques

Degré de protection	IP66 / IP67 (CEI/EN 60529)
Matériau	
Boîtier	Polyester renforcé de fibres de verre
Cornet et trompette	ABS, ininflammable
Capuchon de lentille	Polycarbonate
Grille de protection	Acier inoxydable
Pièces de montage	Acier inoxydable
Étrier	Acier inoxydable
Plaques	Film polyester, autocollant

Caractéristiques techniques

Caractéristiques acoustiques

Volume	Max. 110 dB(A)	
Réglage du volume	Équilibrage 18 dB(A)	
Niveaux sonores	24 / 48 V DC	3
	115 / 230 V AC	2
Sélection du son	Par interrupteur DIL	

Données photométriques

Source lumineuse	Tube à éclat au xénon	
Énergie des éclats	5 J	
Fréquence des éclats	1/s	
Intensité lumineuse	Intensité lumineuse effective (cd)	Flux lumineux (lm)
	Clair	62
Couleur de lentille	Ambrée, rouge, verte, opale, bleue, claire, jaune, magenta	

Montage / Installation

Raccordement	Bornes 2,5 mm ²
--------------	----------------------------

Pour d'autres caractéristiques techniques, voir r-stahl.com.

6 Transport et stockage

- Transporter et stocker le dispositif uniquement dans son l'emballage d'origine.
- Conserver le dispositif au sec (sans condensation) et à l'abri des secousses.
- Ne pas faire tomber le dispositif.

7 Montage et installation

7.1 Cotes / cotes de fixation

Plans d'encombrement (toutes les dimensions sont en mm [pouces]) –
 Sous réserve de modifications

FR

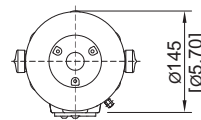
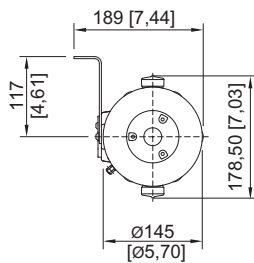
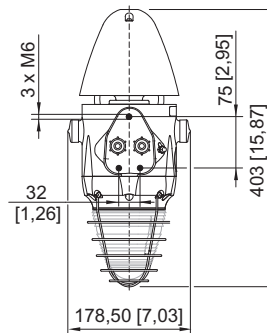
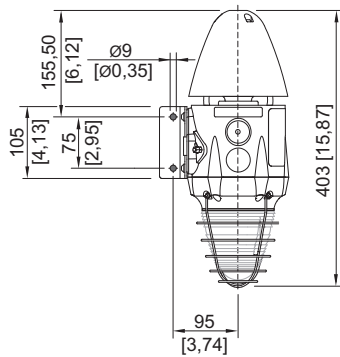

17148E00

Combiné sonore et lumineux GRP
 série YL6S avec étrier en L

Combiné sonore et lumineux GRP
 série YL6S sans étrier en L

17151E00

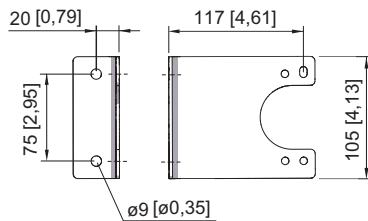



17159E00

Étrier en L

7.2 Montage / démontage, position d'utilisation

FR

	<p style="text-align: center;">DANGER</p> <p>Risque d'explosion en cas de montage inapproprié ! Le non-respect de cette indication peut causer des blessures graves ou mortelles.</p> <ul style="list-style-type: none"> • Utiliser le dispositif uniquement dans un état irréprochable. Remplacer immédiatement le dispositif en cas de filetage endommagé. • Installer le dispositif uniquement dans un environnement de travail propre et sec. • Monter le dispositif uniquement sur un mur ou une surface appropriée à cet effet. • Protéger soigneusement les surfaces d'interstice exposées contre les dommages, la poussière et la saleté. • Installer des brides d'extrémité en alignement droit sans forcer (sans marteau ni outil). • Si nécessaire, fixer des embouts de manière étanche au gaz et avec un outil approprié.
	<p style="text-align: center;">DANGER</p> <p>Risque d'explosion dû à une décharge électrostatique ! Le non-respect de cette indication peut causer des blessures graves ou mortelles.</p> <p>Ne pas utiliser le dispositif dans un environnement où une forte charge est générée !</p> <p>Éviter dans la mesure du possible les processus/activités suivants :</p> <ul style="list-style-type: none"> • Friction involontaire • Flux de particules
	<p style="text-align: center;">DANGER</p> <p>Risque d'explosion dû à des perçages ouverts, des entrées de câble et des presse-étoupes non utilisés ! Le non-respect de cette indication peut causer des blessures graves ou mortelles.</p> <ul style="list-style-type: none"> • Utiliser uniquement des entrées de câble et des bouchons obturateurs qui ont été testés et certifiés séparément conformément à la directive 2014/34/UE (ATEX) et IECEx (CoC) et qui sont techniquement conformes à l'état standard spécifié dans le certificat. • Le degré de protection IP des entrées de câble et des bouchons obturateurs doit au moins correspondre au degré de protection IP du dispositif (voir le marquage sur le dispositif). • Lors du choix des entrées de câble, respecter le type et la taille de filetage indiqués dans la documentation de l'équipement. • Colmater le filetage avec une pâte d'étanchéité pour filetage non durcissante pour garantir une protection IP66. • Obturer toujours les perçages, les entrées de câble et les presse-étoupes inutilisés avec des bouchons obturateurs ou des bouchons homologués. Observer la norme CEI/EN 60079-14. • Le presse-étoupe doit être installé conformément aux instructions du fabricant. • La température de l'entrée de câble peut dépasser 70 °C.

- Monter le dispositif sur une surface plane et adaptée à son poids.
- Orienter la sortie sonore dans la direction de la zone à couvrir.
- Insérer les conducteurs à l'aide d'une entrée de câble résistant à la pression, homologuée et adaptée au groupe de gaz.
- Fermer les introductions à l'aide de bouchons obturateurs résistant à la pression et homologués.

7.3 Installation

L'installation électrique et la configuration du dispositif sont effectuées dans l'ordre comme suit :

- Démontage du dispositif (voir chapitre 7.3.1)
- Raccordements électriques (voir chapitre 7.3.2)
- Configuration (voir chapitre 7.3.3)
- Montage du dispositif (voir chapitre 7.3.4)
- Montage de la prise de terre (voir chapitre 7.3.5)
- Régler le volume (voir chapitre 7.3.6)

7.3.1 Démontage du dispositif

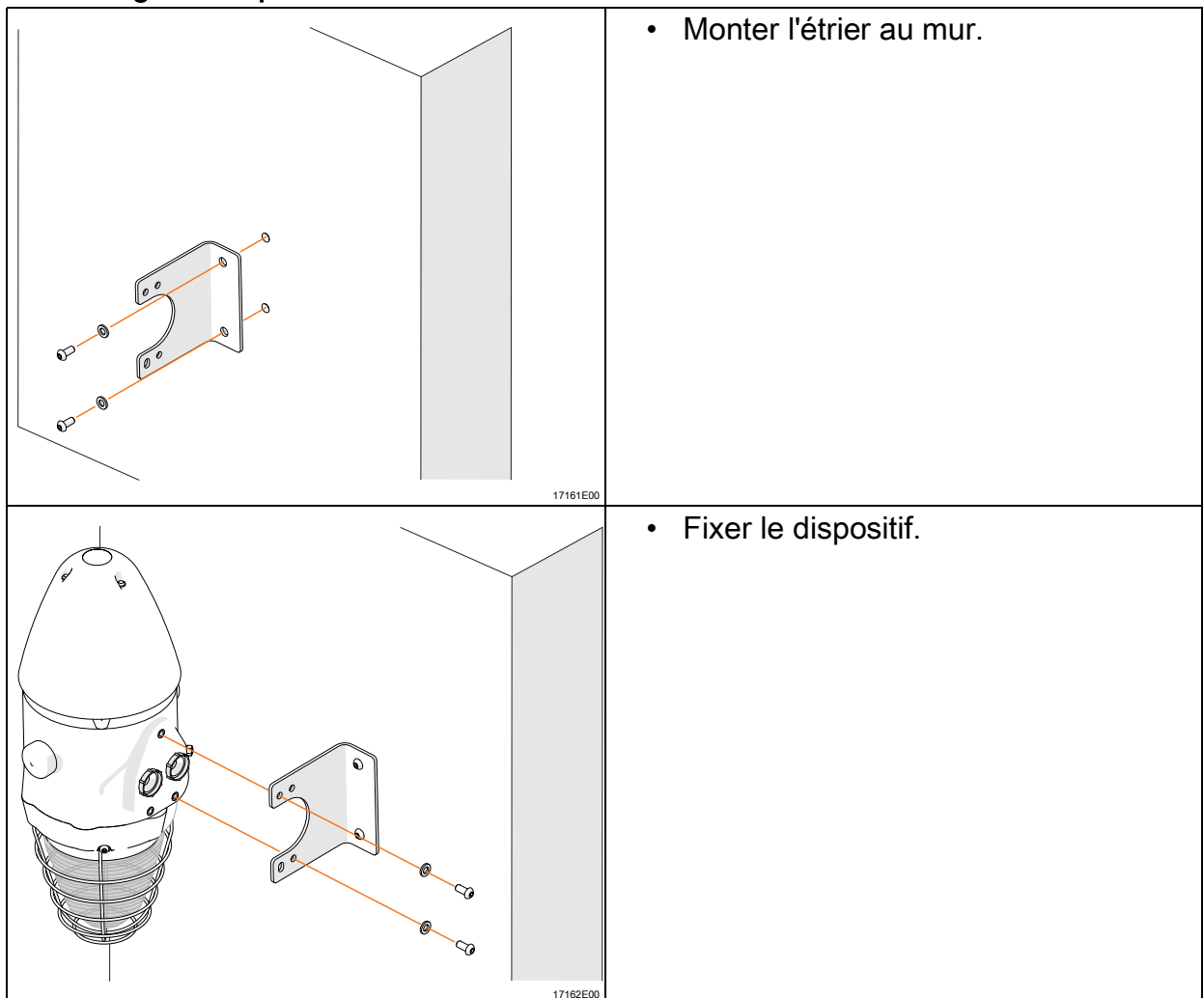

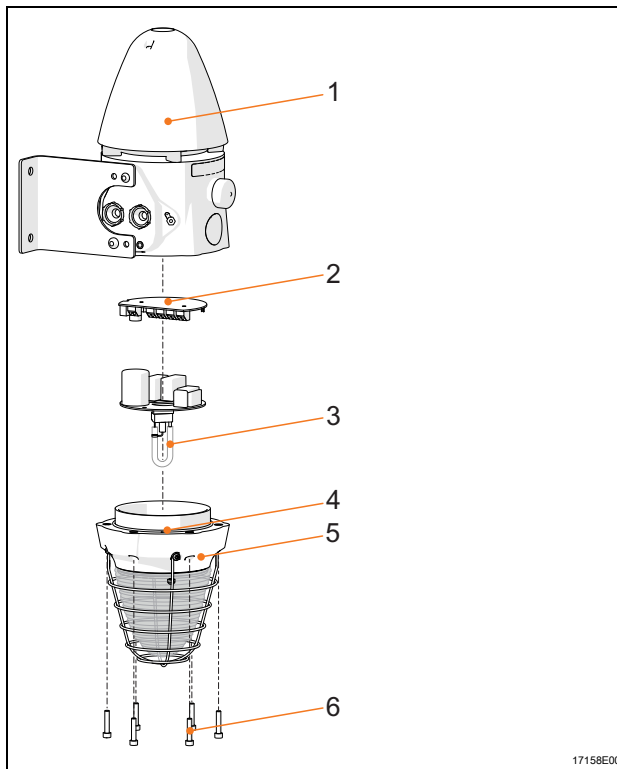

- Desserrer les 6 vis à tête cylindrique (4). En raison de l'obstruction causée par la grille de protection, utiliser à cet effet une clé à six pans creux à tête sphérique et tenir compte de l'angle requis par rapport à l'axe.
- Retirer le flasque du feu à éclat (5).
- Préparer l'entrée de câble.
- Assurer la connexion de mise à la terre.
- Monter le presse-étoupe.
- Raccorder les conducteurs (voir chapitre 7.3.2).

- 1 Cornet
- 2 Circuit imprimé
- 3 Tube à éclat au xénon

- 4 Joint
- 5 Flasque du feu à éclat
- 6 Vis à tête cylindrique M5 x 25

7.3.2 Raccordements électriques



- Ne pas toucher le tube à éclat au xénon pendant l'installation/le montage du dispositif.

FR

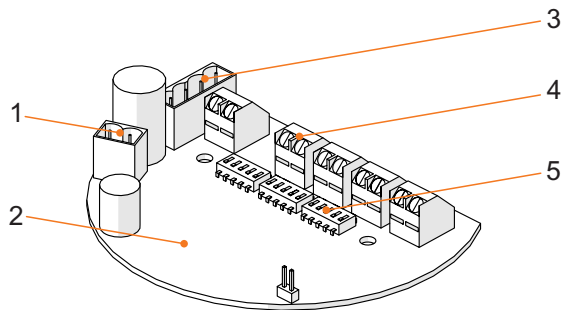

17163E00

YL6S

- | | | | |
|---|---------------------------------------|---|---------------------------------------------|
| 1 | Fiche pour la sirène | 4 | Borniers |
| 2 | Circuit imprimé de raccordement | 5 | Sélecteur de son
(voir Tableau des sons) |
| 3 | Fiche pour le circuit imprimé à éclat | | |

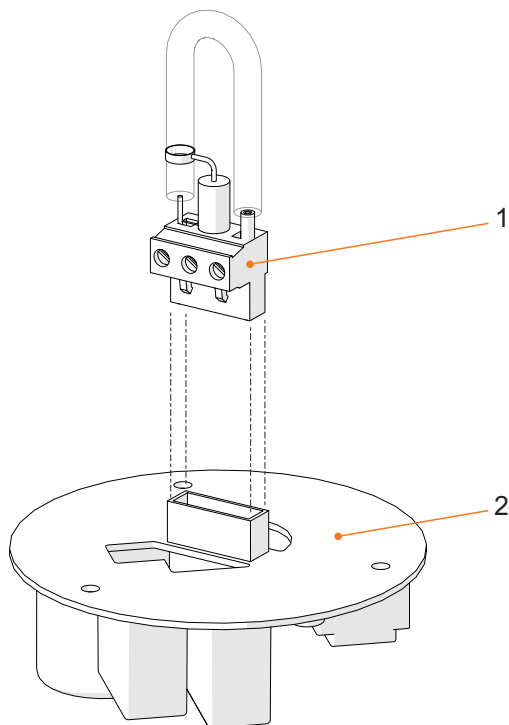

17164E00

YL6S

- | | | | |
|---|-----------------------|---|-------------------------|
| 1 | Tube à éclat au xénon | 2 | Circuit imprimé à éclat |
|---|-----------------------|---|-------------------------|

Raccordement de câble

	<ul style="list-style-type: none"> • La borne de connexion convient pour des conducteurs d'une section de 2,5 mm² ou 14 ... 18 AWG.
-----------------------------------------------------------------------------------	---------------------------------------------------------------------------------------------------------------------------------------------------------------

Connexion en parallèle de plusieurs dispositifs

Jusqu'à 10 dispositifs peuvent être raccordés en parallèle à un câble d'alimentation.

Schémas électriques

	<p>Surveillance de ligne pour dispositifs avec tension continue</p> <ul style="list-style-type: none"> • par inversion de polarité • par raccordement d'une résistance de terminaison entre 0 V et +V. La valeur de la résistance est déterminée par le concepteur du système.
-----------------------------------------------------------------------------------	---------------------------------------------------------------------------------------------------------------------------------------------------------------------------------------------------------------------------------------------------------------------------------------------------------------

	<p>Deux niveaux de signalisation pour dispositifs avec tension continue</p> <ul style="list-style-type: none"> • par inversion de polarité • par raccordement via un troisième conducteur. <p>Deux niveaux de signalisation pour dispositif avec tension alternative</p> <ul style="list-style-type: none"> • par raccordement via un troisième conducteur.
-----------------------------------------------------------------------------------	------------------------------------------------------------------------------------------------------------------------------------------------------------------------------------------------------------------------------------------------------------------------------------------------------------------------------------------------------------------------------------------------------------------



Schéma électrique pour tensions continues

17194E00

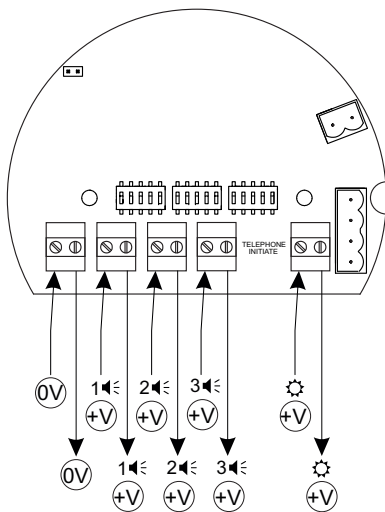

Schéma électrique pour tensions alternatives

17193E00

7.3.3 Configuration

i	Recommandation <ul style="list-style-type: none"> Faire sélectionner le signal sonore à l'usine ou dans un atelier autorisé.
i	Ne pas utiliser les sons 12, 14 et 32 avec les variantes AC.

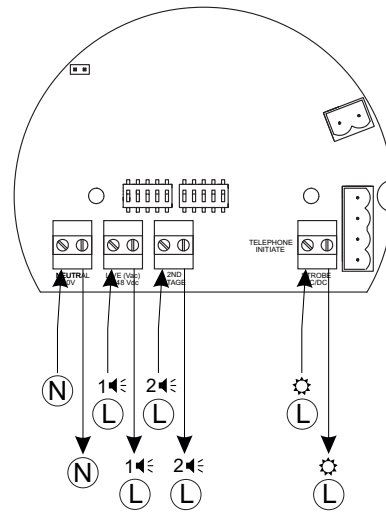
FR

- Sélection du signal sonore et des positions des commutateurs : voir le tableau ci-dessous.
- Vérification de la bonne position des commutateurs des signaux sonores sélectionnés

Détails du sélecteur de son

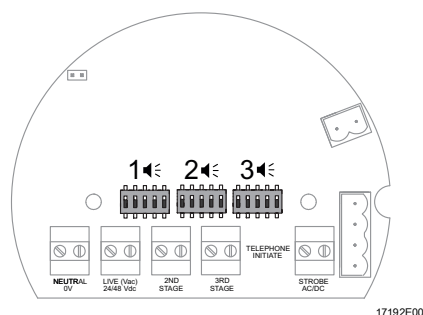

Réglages acoustiques

N° du son	SW1/SW2					Fréquence	Fréquence de répétition	Description du son	Application particulière
	SW x.1	SW x.2	SW x.3	SW x.4	SW x.5				
01	0	0	0	0	0	500 ... 1200 Hz	3 s	Sirène	
02	1	0	0	0	0	1200 ... 500 Hz	1 s	Balayage inverse	Alarme incendie, Allemagne (DIN 33404)
03	0	1	0	0	0	500 ... 1200 Hz	4,5 s	Son de hurlement lent	Évacuation, Pays-Bas
04	1	1	0	0	0	500 ... 1000 Hz	0,15 s	Son de hurlement rapide	
05	0	0	1	0	0	800 ... 1000 Hz	En tant que standard	Évacuation ISO 8201	Alarme d'évacuation internationale
06	1	0	1	0	0	1000 Hz	10/40/10 s	Constamment croissant, décroissant	

N° du son	SW1/SW2					Fréquence	Fréquence de répétition	Description du son	Application particulière
	SW x.1	SW x.2	SW x.3	SW x.4	SW x.5				
07	0	1	1	0	0	250 ... 1200 Hz	0,085 s	Sirène rapide	
08	1	1	1	0	0	1400 Hz	0,25 s	Interrompu, rapide, volume progressif	
09	0	0	0	1	0	720 Hz	0,7/0,3 s	Son interrompu	Alarme industrielle, Allemagne
10	1	0	0	1	0	700 Hz	0,25 s	Son interrompu	Avertissement local, Suède
11	0	1	0	1	0	700 Hz	4 s	Son interrompu	Alarme d'attaque aérienne, Suède
12	1	1	0	1	0	1000 Hz	1 s	Son interrompu	
13	0	0	1	1	0	700 Hz	6/12 s	Son interrompu	Message important, Suède
14	1	0	1	1	0	2500 Hz	0,5 s	Son interrompu	
15	0	1	1	1	0	2500 Hz	0,25 s	Son interrompu	
16	1	1	1	1	0	100 Hz	0,5 s	Son interrompu	
17	0	0	0	0	1	420 Hz	1,25 s	Son interrompu	AS2220, Australie
18	1	0	0	0	1	1000 Hz	2 s	Son interrompu	
19	0	1	0	0	1	440 Hz	–	Son continu	
20	1	1	0	0	1	2300 Hz	–	Son continu	
21	0	0	1	0	1	1000 Hz	–	Son continu	

N° du son	SW1/SW2					Fréquence	Fréquence de répétition	Description du son	Application particulière
	SW x.1	SW x.2	SW x.3	SW x.4	SW x.5				
22	1	0	1	0	1	1000 Hz	–	Son continu	
23	0	1	1	0	1	700 Hz	–	Son continu	Fin de l'alerte, Suède (SS 031711)
24	1	1	1	0	1	440 ... 554 Hz	2 s	Alternance de deux sons	Laisser un passage pour les secours, Suède (SS 031711)
25	0	0	0	1	1	2500 ... 3200 Hz	0,07 s	Alternance de deux sons	
26	1	0	0	1	1	800 ... 1000 Hz	0,13 s	Alternance très rapide de deux sons	
27	0	1	0	1	1	430 ... 470 Hz	1 s	Alternance de deux sons	
28	1	1	0	1	1	440 ... 554 Hz	04/0,1 s	Alternance de deux sons	AFNOR, France
29	0	0	1	1	1	2500 ... 3100 Hz	0,25 s	Alternance rapide de deux sons	Dissuasion de sécurité
30	1	0	1	1	1	800 ... 1000 Hz	0,25 s	Alternance rapide de deux sons	Urgence élevée / passage à niveau
31	0	1	1	1	1	2500 ... 3100 Hz	0,5 s	Alternance de deux sons	Alarmes de sécurité
32	1	1	1	1	1	800 ... 100 Hz	0,5 s	Alternance de deux sons	Pompiers / passage à niveau

Les avertisseurs sonores selon PFEER (prevention of fire and explosion, emergency response) conformément à la recommandation de l'UKOOA (UK Offshore Operators Association) sont les suivants :

Alarme générale	Avertisseur sonore 15	Son interrompu 1000 Hz
PAPA	Avertisseur sonore 31	Balayage inverse 1200-500 Hz
Gaz toxique	Avertisseur sonore 11	Son continu 1000 Hz

7.3.4 Montage du dispositif

- Soulever le flasque du feu à éclat dans la direction du dispositif.
- Connecter le circuit imprimé avec la fiche.
- Monter le flasque du feu à éclat.
- Remplacer les vis à tête cylindrique M5 x 25 et les serrer à un couple de serrage de 4 Nm.

i **Vis et joints**

Les vis cylindriques sont fournies avec des joints Nyltite.

- Avant le montage, vérifier si les joints sont endommagés.
- Remplacer les joints endommagés.
- Utiliser les joints au maximum 5 fois.
- Lors du vissage, veiller à ce que le joint soit ajusté à plat sur la tête de la vis, voir figure.

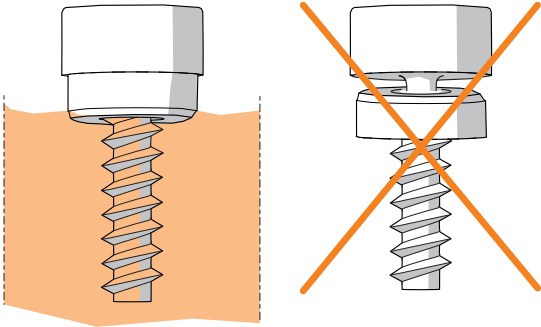

15748E00

7.3.5 Montage de la prise de terre

Utilisation d'entrées de câble métalliques

Une cosse de mise à la terre est fournie pour chaque dispositif.

- Connecter la cosse de mise à la terre au boulon de mise à la terre externe.

Matériau du dispositif

Le matériau GRP utilisé pour le boîtier possède des propriétés conductrices d'électricité. Le matériau est antistatique et empêche toute accumulation de charges électriques sur la surface.

Résistance superficielle spécifique $< 10^8 \Omega$ selon CEI/EN 60093.

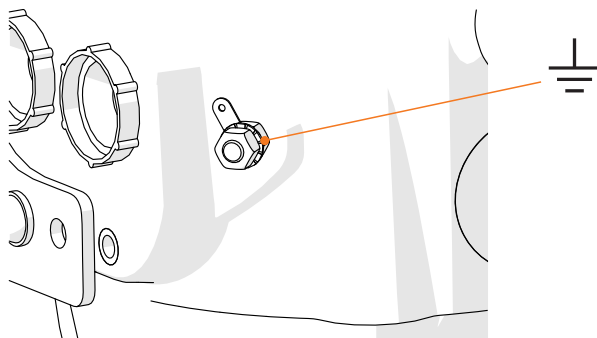

17191E00

7.3.6 Régler le volume

Le volume maximal (selon le son sélectionné) peut être réduit d'environ 18 dB(A) à l'aide du potentiomètre.

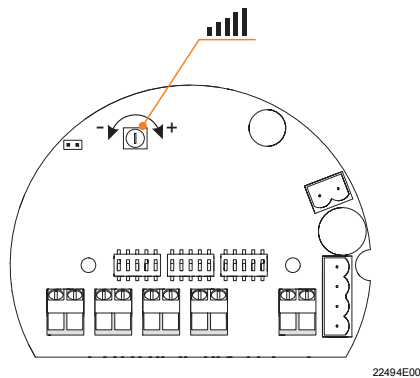

8 Mise en service

	DANGER
	<p>Risque d'explosion en cas d'installation inappropriée ! Le non-respect de cette indication peut causer des blessures graves ou mortelles.</p> <ul style="list-style-type: none"> • Contrôler l'installation du dispositif avant la mise en service. • Observer les dispositions nationales.

Avant la mise en service, s'assurer que :

- le dispositif a été installé conformément aux prescriptions.
- la tension d'alimentation correspond à la tension assignée d'emploi du dispositif.
- le diamètre de câble admis a été utilisé pour l'entrée de câble.
- les entrées de câble et les bouchons obturateurs sont bien serrés.
- les conducteurs sont insérés correctement.
- le raccordement a été effectué correctement.
- toutes les vis et écrous sont serrés conformément aux prescriptions.
- le boîtier de raccordement est propre.
- le dispositif n'est pas endommagé.
- le dispositif ne contient aucun corps étranger.
- le dispositif est fermé conformément aux prescriptions.
- Le circuit imprimé à éclat est enfiché.

9 Fonctionnement

Le dispositif avertit et alarme au moyen d'un

- avertisseur sonore.
- signal visuel.

Variantes de tension 24 V DC et 48 V DC - signal lumineux

i	Si la température de démarrage est inférieure à -40 °C, la stabilisation de la fréquence des éclats peut être retardée.
----------	-------------------------------------------------------------------------------------------------------------------------

9.1 Dépannage

Si une erreur se produit, veuillez vous reporter aux sections précédentes du présent document.

Si l'erreur ne peut pas être corrigée avec les procédures citées ci-dessus :

- S'adresser à R. STAHL Schaltgeräte GmbH.

Préparer les informations suivantes pour un traitement rapide :

- Type et numéro de série du dispositif
- Renseignements d'achat
- Description des erreurs
- Utilisation prévue (notamment les circuits d'entrée/sortie)

10 Maintenance, entretien, réparation

10.1 Maintenance et entretien

- Le type et l'étendue des contrôles sont spécifiés dans les prescriptions nationales correspondantes.
- Adapter les intervalles de contrôle aux conditions d'utilisation.
- Effectuer les travaux d'entretien et de réparation conformément aux normes CEI 60079-17 et CEI 60079-19.

i	Observer également les réglementations en vigueur dans le pays d'utilisation.
----------	-------------------------------------------------------------------------------

Vérifier au moins les points suivants lors de la maintenance/de l'entretien du dispositif :

- le serrage correct des conducteurs,
- la formation de fissures et d'autres dommages visibles sur le dispositif,
- le vieillissement et la détérioration du joint,
- le respect des températures admissibles (selon EN 60079),
- l'utilisation et le fonctionnement conformes.

10.2 Réparation

	DANGER
	<p>Risque d'explosion en cas de réparations inappropriées ! Le non-respect de cette indication peut causer des blessures graves ou mortelles.</p> <ul style="list-style-type: none"> • Les réparations des dispositifs doivent être effectuées exclusivement par R. STAHL Schaltgeräte GmbH.

FR

10.3 Retour

- Tout retour ou emballage de dispositifs ne doit être effectué qu'en accord avec R. STAHL ! À cet effet, veuillez contacter le représentant local de R. STAHL.

Le service après-vente de R. STAHL se tient à disposition en cas de retour de dispositif pour réparation ou maintenance.

- Contacter personnellement le service après-vente.

ou

- Consulter le site Internet r-stahl.com.
- Sélectionner dans « Assistance » > « RMA » > « Formulaire RMA ».
- Remplir le formulaire et l'envoyer.
Vous recevrez automatiquement par e-mail un formulaire RMA.
Veuillez imprimer ce fichier.
- Envoyer ensemble dans l'emballage le dispositif et le formulaire RMA à la R. STAHL Schaltgeräte GmbH (adresse indiquée au chapitre 1.1).

11 Nettoyage

- Afin d'éviter toute surcharge électrostatique, les dispositifs situés en zones Ex doivent uniquement être nettoyés avec un chiffon humide.
- En cas de nettoyage humide, utiliser de l'eau ou des détergents doux, non abrasifs, non agressifs.
- Ne pas utiliser de détergents ou solvants agressifs.

12 Élimination

- Respecter les prescriptions nationales et locales ainsi que les dispositions légales relatives à l'élimination.
- Les matériaux doivent être recyclés séparément.
- S'assurer d'une élimination de tous les composants respectueuse de l'environnement conformément aux dispositions légales.

13 Accessoires et pièces de rechange

FR

AVIS

Dysfonctionnement ou endommagement du dispositif si les pièces utilisées ne sont pas d'origine.

Le non-respect de cette indication peut causer des dégâts matériels !

- Utiliser uniquement des pièces de rechange et des accessoires d'origine de R. STAHL Schaltgeräte GmbH.



Accessoires et pièces de rechange, voir la fiche technique sur le site Internet r-stahl.com.

EU-Konformitätserklärung
EU Declaration of Conformity
Déclaration de Conformité UE



R. STAHL Schaltgeräte GmbH • Am Bahnhof 30 • 74638 Waldenburg, Germany
 erklärt in alleiniger Verantwortung, *declares in its sole responsibility, déclare sous sa seule responsabilité,*

dass das Produkt: **Akustische und optische Signalgeräte**
that the product: *Audible and visual signalling devices*
que le produit: *Appareil de signalisation sonore et lumineux*

Typ(en), type(s), type(s): **YL6S, YA6S, FL6S**

mit den Anforderungen der folgenden Richtlinien und Normen übereinstimmt.
is in conformity with the requirements of the following directives and standards.
est conforme aux exigences des directives et des normes suivantes.

Richtlinie(n) / Directive(s) / Directive(s)	Norm(en) / Standard(s) / Norme(s)
----------------------------------------------------	------------------------------------------

2014/34/EU ATEX-Richtlinie	EN 60079-0:2012 + A11:2013
<i>2014/34/EU</i> <i>ATEX Directive</i>	EN 60079-1:2014
<i>2014/34/UE</i> <i>Directive ATEX</i>	IEC 60079-31:2013

Kennzeichnung, marking, marquage:  **II 2 G Ex d IIB/ IIC T6 ... T4 Gb** **CE 0158**
II 2 D Ex tb IIC T73°C ... T113 °C Db

EG-Baumusterprüfbescheinigung: **Baseefa 14 ATEX 0126**
EC Type Examination Certificate: *(SGS Fimko Oy,*
Attestation d'examen CE de type: *Särkiniementie 3, P.O. Box 30, FI-00211 Helsinki, Finland)*

Produktnormen nach Niederspannungsrichtlinie: EN 60598-1:2015 + A1:2018
Product standards according to Low Voltage Directive: EN 62471:2008
Normes des produit pour la Directive Basse Tension:

2014/30/EU EMV-Richtlinie	EN 50130-4:2011 + A1:2014
<i>2014/30/EU</i> <i>EMC Directive</i>	EN 61000-3-2:2014
<i>2014/30/UE</i> <i>Directive CEM</i>	EN 61000-3-3:2013
	EN 61000-6-3:2007 + A1:2011 + AC:2012

2011/65/EU RoHS-Richtlinie	EN IEC 63000:2018
<i>2011/65/EU</i> <i>RoHS Directive</i>	
<i>2011/65/UE</i> <i>Directive RoHS</i>	

Waldenburg, 2021-02-08

Ort und Datum
Place and date
Lieu et date

i.V. 

Dr. C. Chevalier
Vice President BU Lighting & Signalling
Vice-Président BU Eclairage & Appareils de signalisation

i.V. 

J. Freimüller
Vice President global Quality Management
Vice-Président globale Gestion de Qualité